

Tofinou

7.9







Avant-propos

Foreword

Votre passion pour les voiliers d'exception anime la nôtre : celle de vous les fabriquer. Depuis les années 80, chaque bateau Tofinou est conçu dans les règles de l'art, selon un savoir-faire exclusif transmis par les femmes et les hommes de notre chantier afin de vous permettre de naviguer sur un voilier qui vous ressemble, élégant, à la fois classique et à la modernité intemporelle. Une navigation faite d'émotion et de plaisir, une sensation d'instant unique.

Your passion for extraordinary sailing yachts is also ours: we build them for you. Since 80', each Tofinou boat has been designed following our quest for excellence. Men and women of our boatyards have been sharing a unique craft and technical expertise allowing you to sail a boat that suits you, elegant, classic and timelessly modern. A Sailing experience made of emotion and pleasure, a sensation of a unique moment.

Cyril BALLU
Directeur Général
CEO

Un chantier iconique

An iconic sailboat yard

Notre chantier Tofinou est né dans les années 80 et est un chantier d'exception. Situé à hauteur du 46ème parallèle sur l'île de Ré, notre chantier a été créé en 1987 par la famille Joubert et s'est développé sur une niche spécifique avec des bateaux classiques à la fois inattendus et originaux.

Le Tofinou, à l'origine était un dayboat de 7 mètres qui, historiquement, aurait été retrouvé sur un banc de sable et dont les fondateurs se seraient inspirés pour créer la gamme.

De l'Australie au Brésil, en passant par le Japon, nombreux sont les propriétaires et membres de yacht clubs à être tombés sous le charme de nos bateaux aux lignes fines et classiques, et dont la qualité de construction artisanale n'a rien à envier aux unités plus modernes.

Notre travail est toujours accompli dans le respect d'une certaine tradition marine de vernis et d'acajou tout en restant extrêmement fonctionnel et beau. Notre chantier de construction artisanale accorde beaucoup d'importance à l'esthétique : un bateau doit être beau. La préservation d'un savoir-faire français exceptionnel, conjuguée aux dernières techniques en matière de travail du bois et du composite. Et comme disait Eric Tabarly, « En général les beaux bateaux marchent très bien sur l'eau »

Notre marque, prestigieuse allie Luxe, raffinement, tradition, esthétique, qualité, performance, modernité, pour avoir la sensation, le plaisir et les émotions de naviguer sur un bateau unique.



Our Tofinou shipyard was born in the 80s and is an exceptional shipyard. Located just off the 46th parallel on the Ile de Ré, our shipyard was founded in 1987 by the Joubert family, and has developed a specific niche with classic boats that are both unexpected and original.

The Tofinou was originally a 7-meter dayboat which, historically, was found on a sandbank, and which inspired the founders to create the range.

From Australia to Brazil, via Japan, many owners and yacht club members have fallen under the spell of our boats, with their fine, classic lines and hand-crafted quality that has nothing to envy of more modern units.

Our work is always carried out with respect for a certain marine tradition of varnish and mahogany, while remaining extremely functional and beautiful. Aesthetics are very important to us: a boat should be beautiful. The preservation of exceptional French know-how, combined with the latest woodworking and composite techniques. And as Eric Tabarly once said, « In general, beautiful boats work very well on the water »

Our prestigious brand combines luxury, refinement, tradition, aesthetics, quality, performance and modernity, for the sensation, pleasure and emotion of sailing a unique boat.

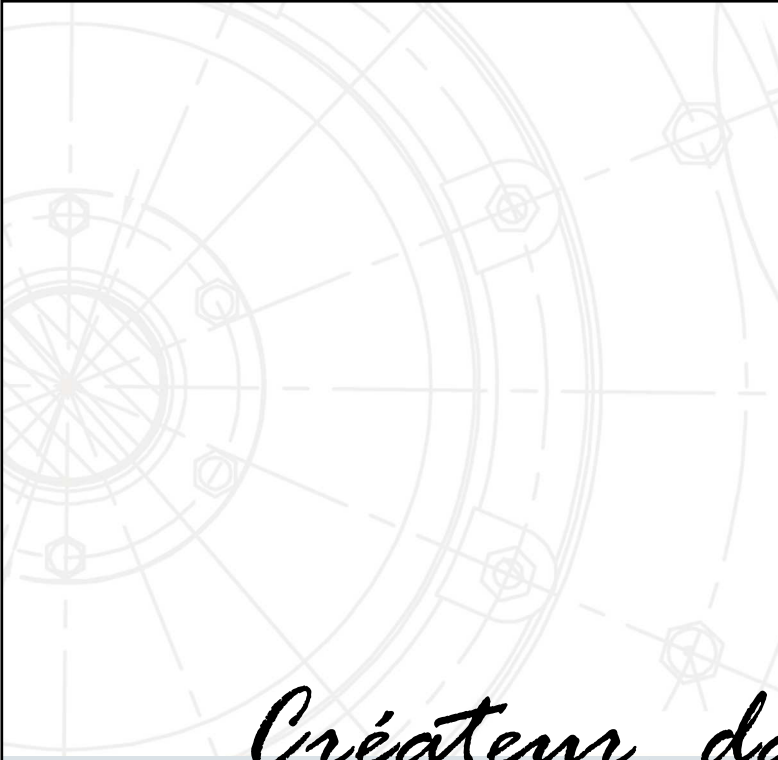

Créateur, dans les règles de l'art

Designed accordingly to the rules of the art

Stratification, Menuiserie, Montage, essais... l'intégralité de la construction est internalisée dans notre chantier. Les matériaux sont rigoureusement sélectionnés et contrôlés. Les boiseries sont égrainées puis cirées manuellement 7 fois à la cire d'abeille par nos artisans ébénistes.

Lamination, carpentry, assembly, tests... The entire construction process has been internalised in our boatyards. All materials are carefully selected and controlled. The woodwork is lightly sanded and polished by hand 7 times with beeswax thanks to our skillful cabinetmakers.

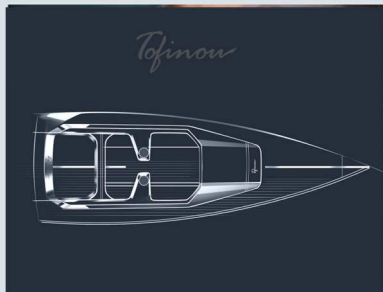

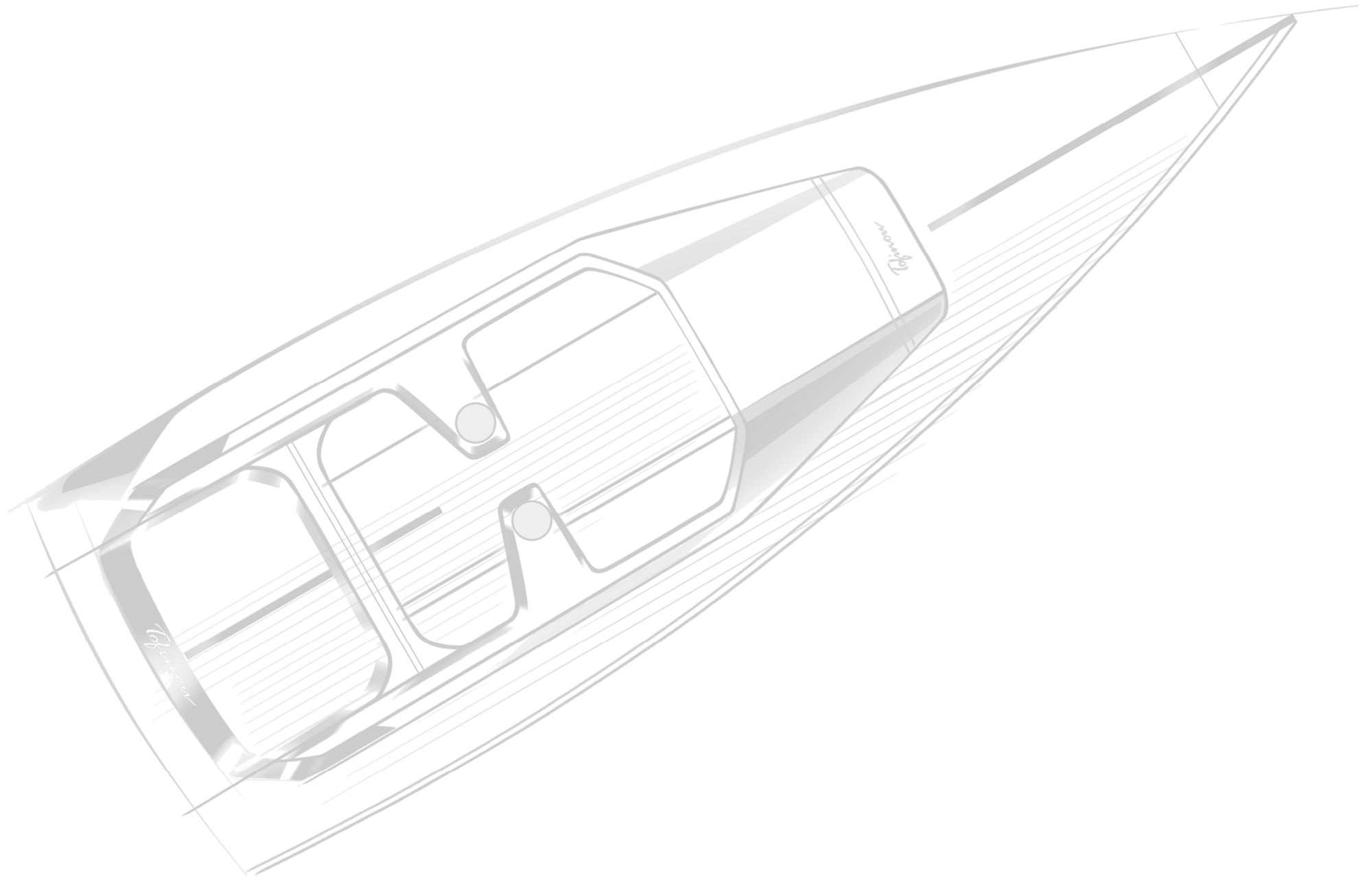

Le Tofinou 7.9 est né de la volonté du chantier TOFINOU de s'appuyer l'appuyer sur l'innovation et le design de son grand frère le 9.7 pour construire ce petit bateau d'exception qui allie tout l'héritage classique du chantier et l'esprit « family style » de la gamme.

L'étude a portée sur les fortes valeurs du 9.7, associé à de nouvelle technologie et surtout avec une nouvelle notion de pur plaisir avec un minimum d'entretien, une mise en route et un retour allégé pour un maximum de temps passé à naviguer.

Tofinou 7.9 was born of the TOFINOU shipyard's desire to build on the innovation and design of its big brother, the 9.7, to create this exceptional little boat that combines the shipyard's classic heritage with the family-style spirit of the range.

The study focused on the strong values of the 9.7, associated with new technology and above all with a new notion of pure pleasure with minimum maintenance, a lighter start-up and return for maximum time spent sailing.

Quelques mots de l'architecte

Few words from the architect



MICHELE MOLINO
Architecte
Naval architecture
& Yacht design



Un daysailer d'exception et unique

An exceptional and unique daysailor boat

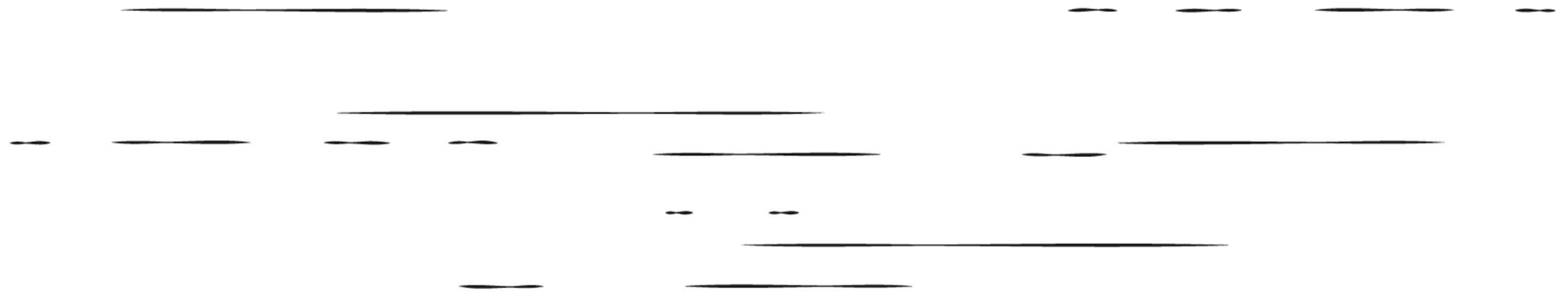

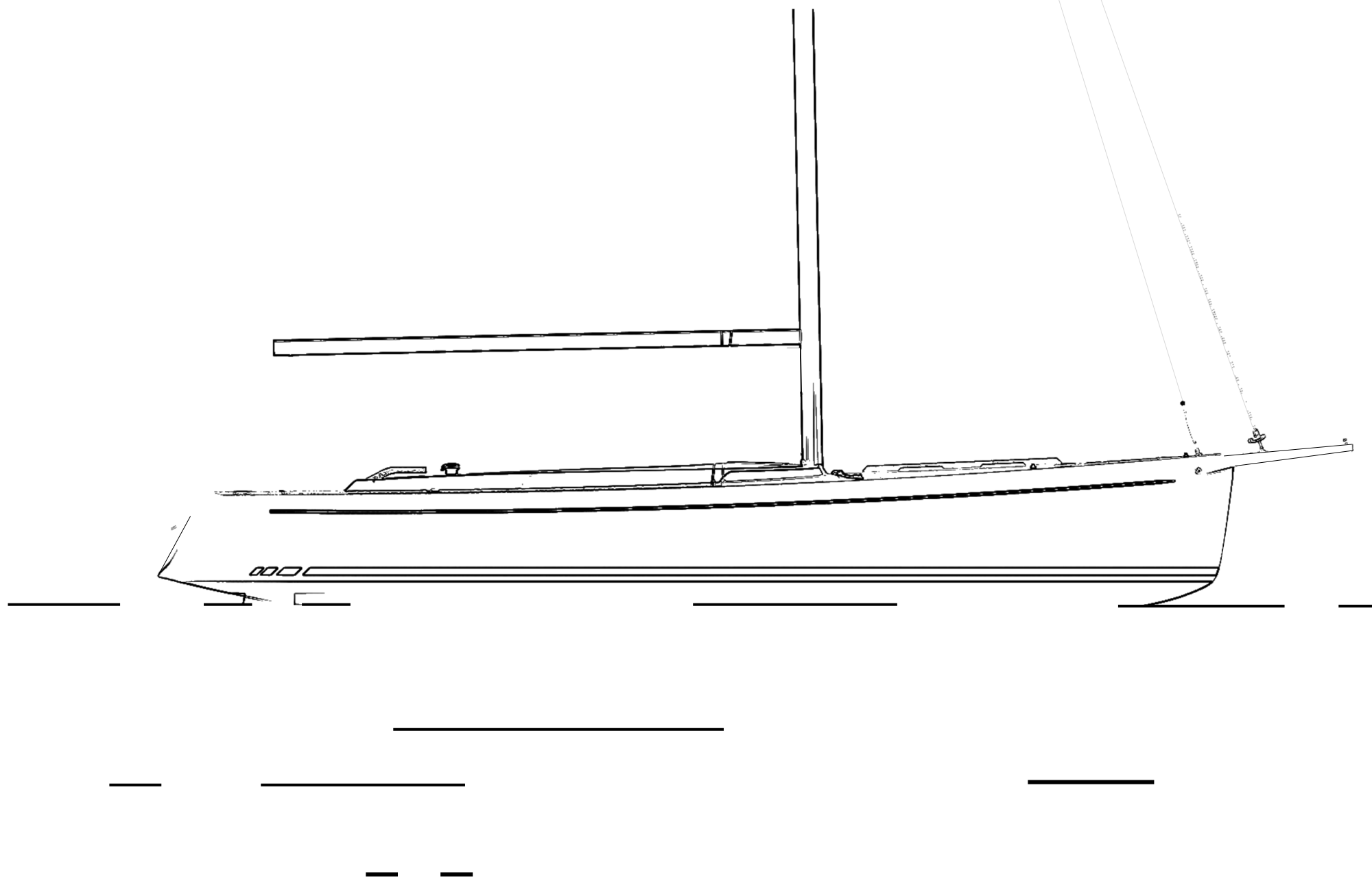

Tofinou 7.9

Le Tofinou 7.9 est le plus compacte de notre gamme. Il est aussi le dernier né. Nous ne naviguons plus aujourd'hui comme nous le faisons il y a 20 ans. Tout s'accélère, et nous souhaitons étudier, concevoir et fabriquer un bateau d'exception, unique qui puisse casser les codes d'utilisation :

Un minimum d'entretien, un maximum de confort, une facilité à manœuvrer et une utilisation maximale dans un minimum de temps. Un cockpit sécurisé et de très grande taille pour son gabarit, une motorisation électrique (en option) avec pack batteries portable pour recharger « à la maison », de très nombreux rangements, des astuces de confort (banquette démontable devenant table), des coloris stylisés, un grand choix de voiles... font de ce bateau personnalisable un bateau unique et parfaitement équipé.

The Tofinou 7.9 is the most compact of our range. It's also our latest addition. We don't sail the way we did 20 years ago. Everything is coming together, and we wanted to study, design and manufacture an exceptional boat that would break the codes of use :

Minimum maintenance, maximum comfort, ease of handling, and maximum use in minimum time. A secure cockpit, very large for its size, an electric motor (optional) with portable battery pack for recharging «at home», plenty of storage space, comfort features (removable bench seat that becomes a table), stylish colors, a wide choice of sails... make this customizable boat unique and perfectly equipped.



Présentation générale

Global presentation



Entrez dans la philosophie du Tofinou 7.9 et découvrez un dayboat unique à la carène inspirée des derniers bateaux de course. A la barre de ce bateau toutes les générations de marin pourront ressentir des sensations, des émotions et un plaisir unique que ce soit en balade familiale, en équipage régata ou en solitaire. Tofinou a fait le choix de renouveler son style classique et propose à ces marins un bateau « néoclassique » avec des lignes plus vives. L'ADN des Tofinou est bien sur conservé avec des hiloires et un rail de fargue en acajou vernis. Son look minimaliste à l'allure épurée en fait un bateau à l'équilibre parfait.

Join the philosophy of the new Tofinou 7.9 and discover a unique dayboat with a hull inspired by the latest racing boats. At the helm of this boat, all generations of sailors will be able to feel inspired, whether on a family cruise, with a regatta crew or single handed.

Tofinou has chosen to refresh its classic style and offer to these sailors a «neoclassical» boat with rich lines. The Tofinou DNA is still preserved with varnished mahogany coamings and toe rails. Its minimalist look with a sleek appearance makes a perfect balance boat.





Construit pour durer...



Built to last...

Nos bateaux sont conçus pour durer et garder leur aspect pendant de nombreuses années malgré leur environnement. Le 7.9 est construit avec des matériaux nobles mais surtout aussi afin de vous permettre d'utiliser votre bateau avec un minimum d'entretien.

Un concept simple et unique : un maximum de plaisir de navigation pour un minimum d'entretien.

Our boats are designed to last and look good for many years, despite their environment. The 7.9 is built with noble materials, but above all to enable you to use your boat with minimum maintenance.

A simple and unique concept: maximum sailing pleasure with minimum maintenance.

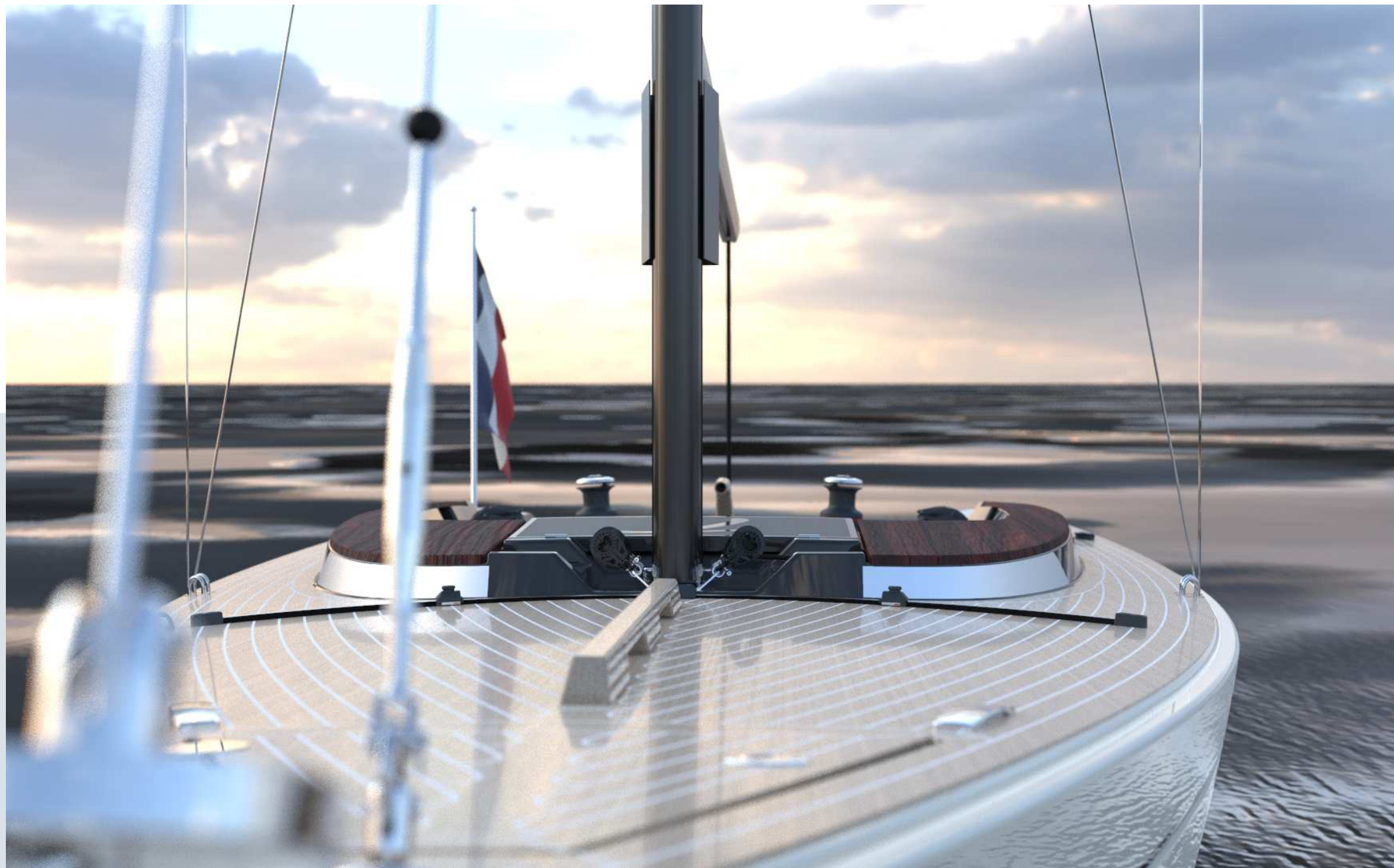

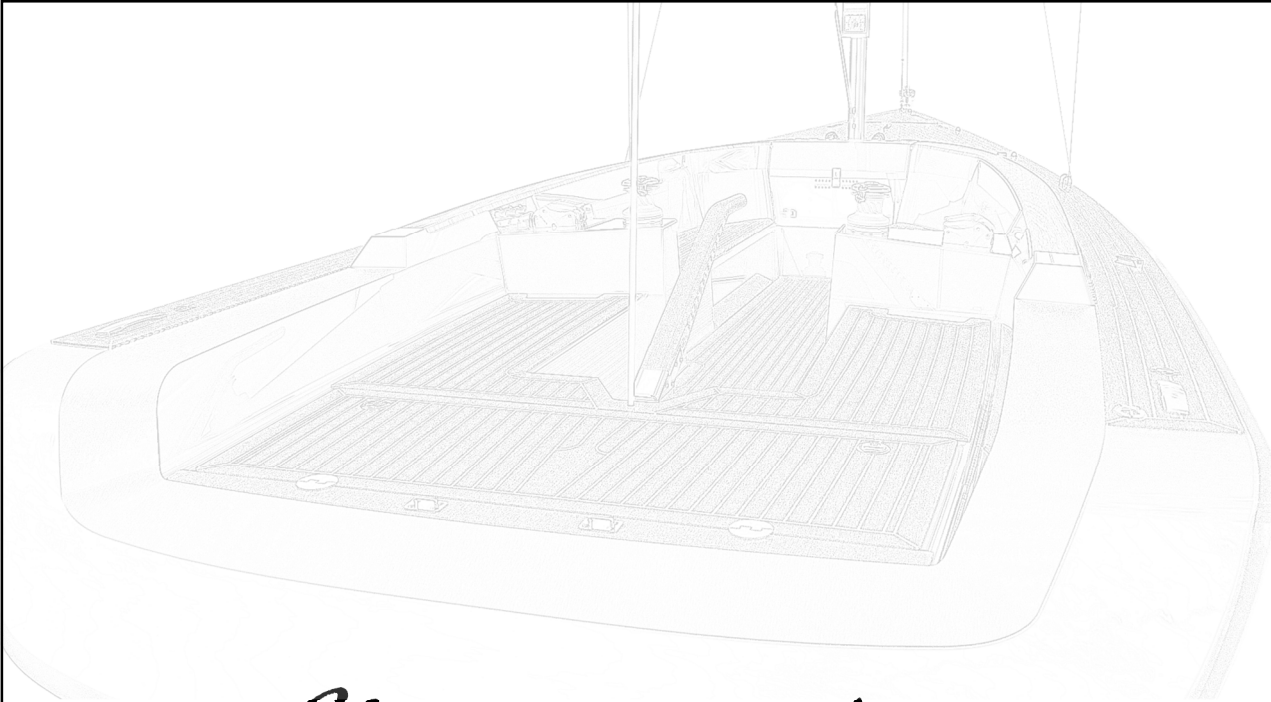

Une navigation pur plaisir...

Pure sailing pleasure...



Imaginez votre dayboat toujours prêt à naviguer ...

Oubliez les contraintes de préparation, de vérification, de déballage, de réglages, et ne pensez qu'à naviguer.

Envie de naviguer : sautez dans votre Tofinou 7.9 personnalisé, vos batteries* à la main (préalablement chargées à la maison). Et hop, vous êtes parti pour des heures de navigation plaisir et d'émotion.

Imagine your dayboat that's always ready to sail...

Forget the hassle of preparing, checking, unpacking and adjusting, and just think about sailing.

Feel like sailing: jump into your customized Tofinou 7.9, batteries in hand (charged at home last night). And off you go for hours of thrilling sailing pleasure.

(*) Batteries avec option motorisation électrique (*) Batteries with electric engine option

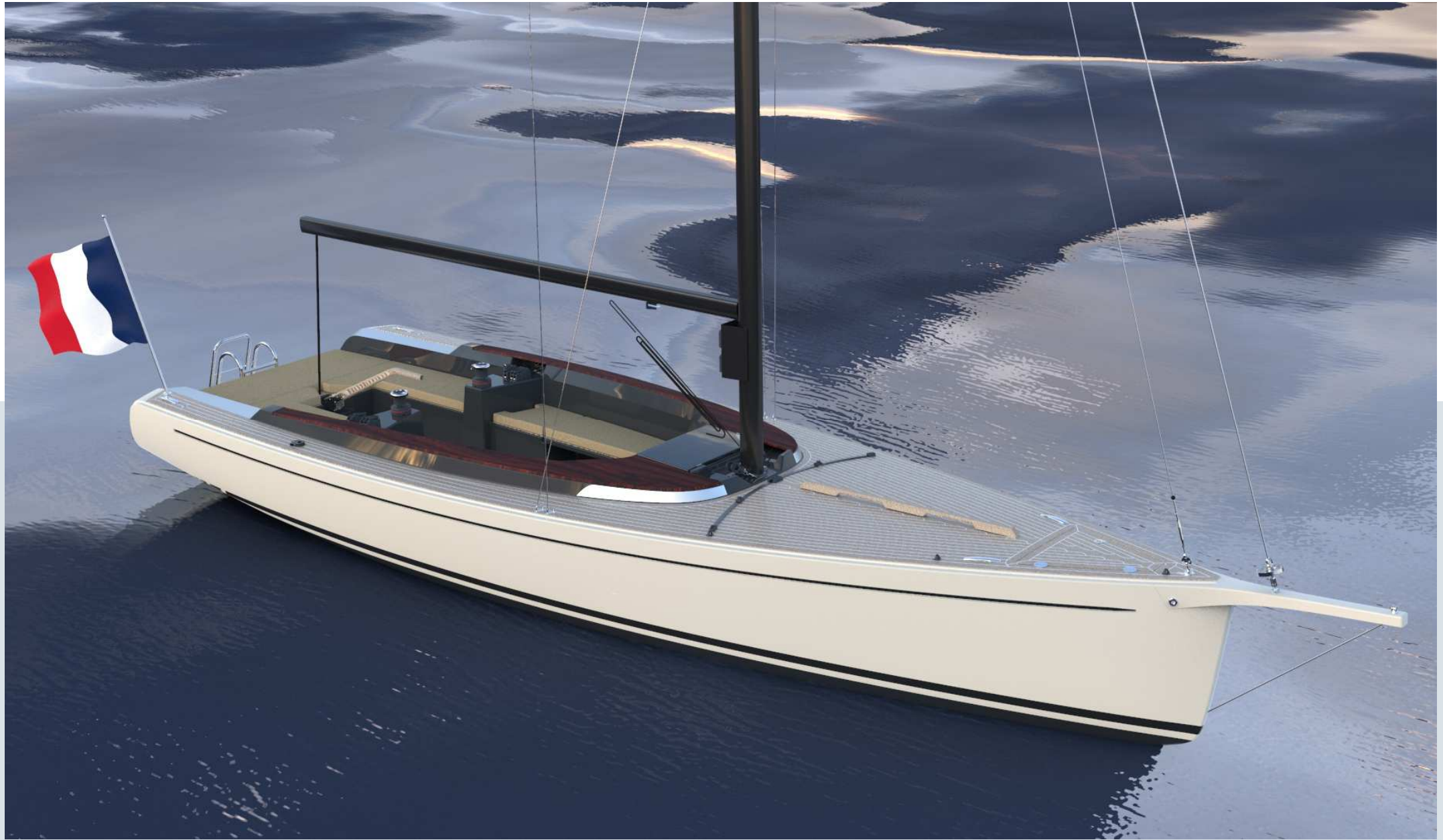



Une vie à bord

Life on board



Un Tofinou compacte à générosité inégalée !

Son cockpit idéalement dessiné et parmi les plus grands de sa catégorie avec de multiples aménagements (rangements, banquettes transformables en table ...) au service de tout l'équipage en toute sécurité et bien être.

Complété d'une cabine couchette, le Tofinou 7.9 allie véritablement recherche de performance, raffinement et confort à la journée !

A compact Tofinou with unparalleled generosity!

Its ideally designed cockpit and among the largest in its category with multiple fittings (storage, benches convertible into a table, etc.) at the service of the entire crew in complete safety and well-being.

Complete with a sleeper cabin, the Tofinou 7.9 truly combines the quest for performance, refinement and day-to-day comfort!



Equipements et options

Equipment and options



Le dernier né de la marque affirme sa personnalité en se différenciant.

Il est unique... par ses lignes, ses équipements ergonomiques et design, sa facilité d'utilisation, ses multiples configurations et personnalisations, ses possibilités de motorisation innovantes... pour un plaisir à la journée intense.

The latest addition to the brand affirms its personality by differentiating itself.

It is unique... in its lines, its ergonomic and design equipment, its ease of use, its multiple configurations and customizations, its innovative motorization possibilities... for intense day-long pleasure.



Version standard / Standard version

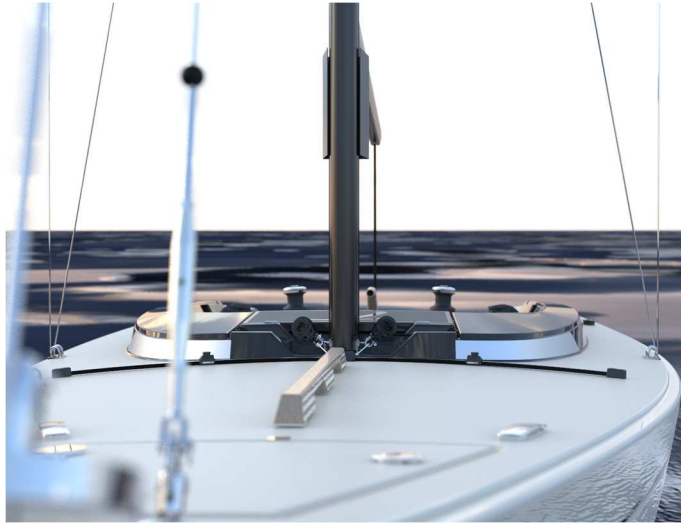

Version Classique / Classic version

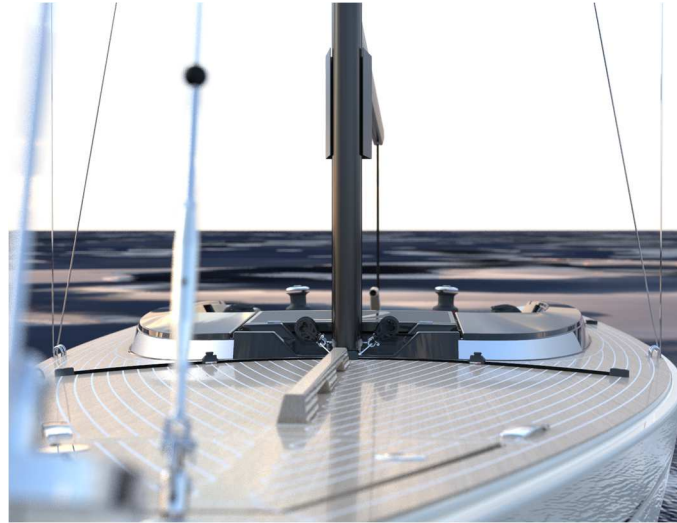

Version classique Premium / Premium Classic version

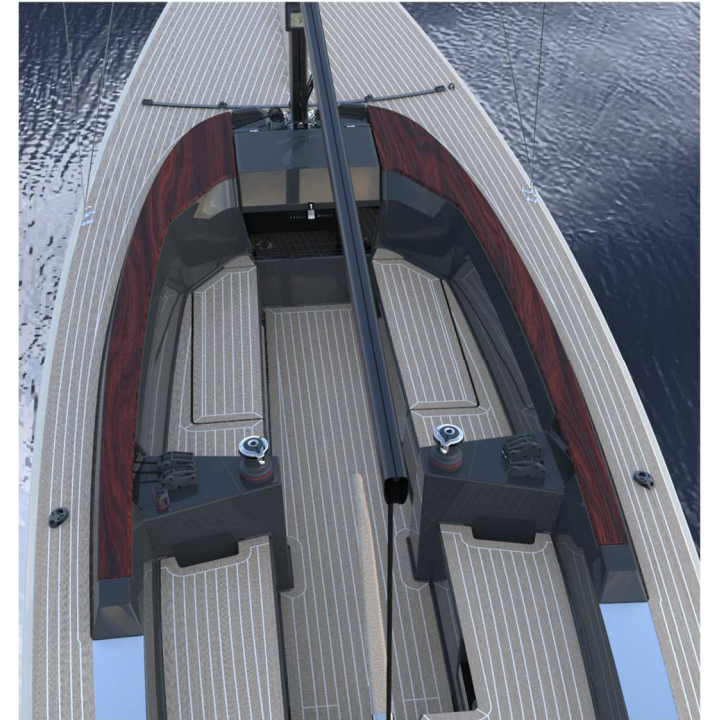
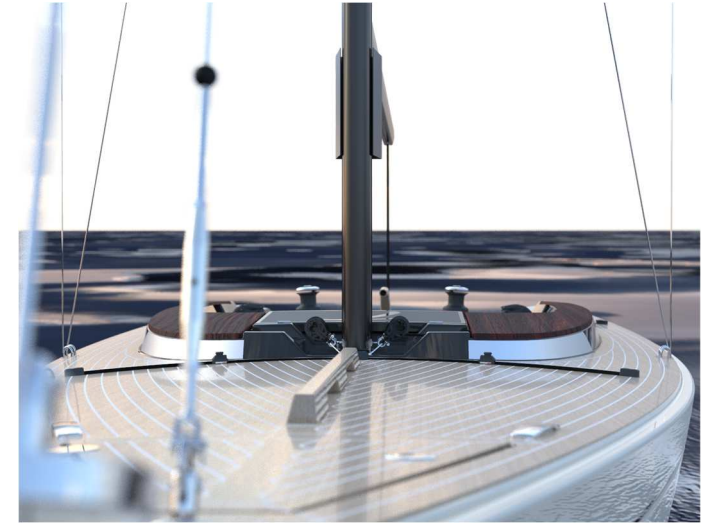

Tofinou

TEMO INSIDE

Motorisation électrique intégrale

Integral electric motorization

Moteur électrique 3kW avec pack batteries amovibles permettent une recharge à la maison sur une simple prise de courant standard (6 H/chargeur).

La charge des batteries se fait individuellement, ce qui permet de conserver un maximum de réserve dans le bateau et n'avoir très souvent qu'à recharger une seule des batteries...

Cassettes batteries fabriquées en France

- Configuration de 1 à 4 batteries (IP 67)
- Avec indicateur led
- Rack et connecteur pour une utilisation facile
- Poids léger (11Kg par batterie)

Contrôle ergonomique et immédiat:

- Ergonomie à portée de main
- Affichage intelligent dans le cockpit
- Sécuré à tous niveaux

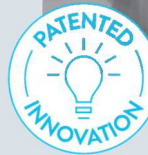
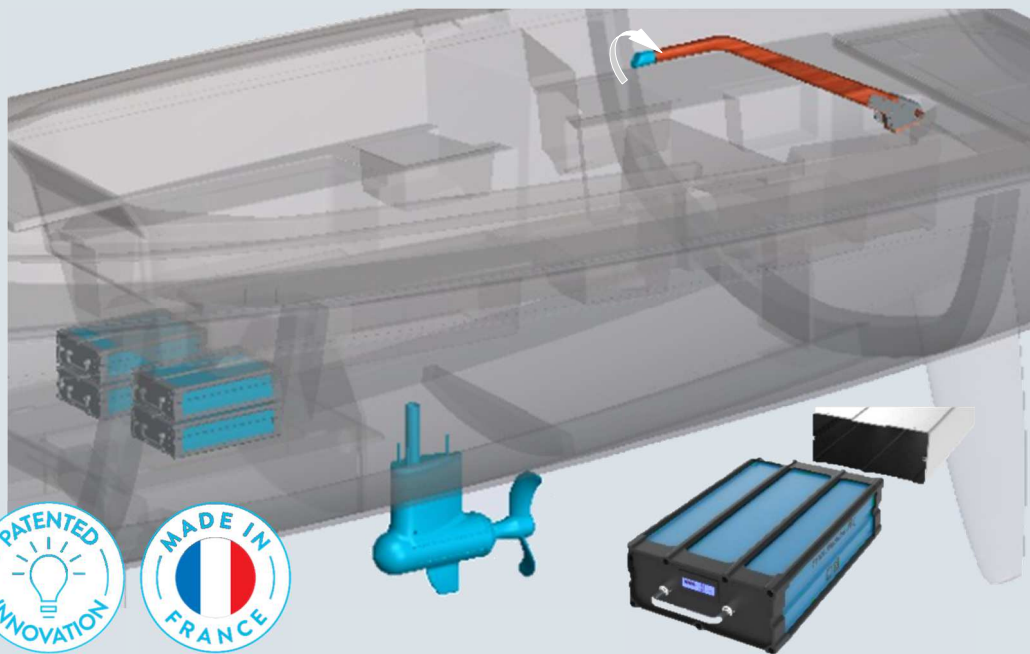

3kW electric motor with removable battery pack allows recharging at home on a simple standard power outlet (6 H/charger).

The batteries are charged individually, which allows you to keep a maximum reserve in the boat and very often only have to recharge one of them...

Battery cassettes made in France

- 1 to 4 batteries configuration (IP 67)
- With led indicator
- Rack and connector for easy use
- Light weight, 11Kg per battery

Ultra-ergonomic & Powerful control

- Best ergonomoy at fingertips
- Smart cockpit display
- Secure at all levels

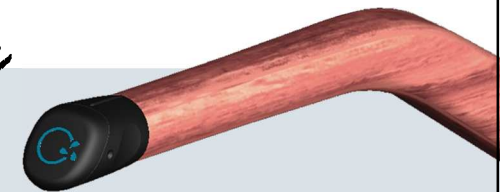

Solution de décharge intelligente

- Système de contrôle intelligent pour choisir la batterie en puissance.
- Ramenez uniquement les batteries vides avec vous si vous ne pouvez pas brancher le bateau dans la prise du port et laissez les batteries complètement chargées dans le rack.

Smart Discharge solution

- Smart control system to choose the battery in power
- Bring back only the empty batteries with you if you can't plug the boat in the outlet of the port and leave the fully charged ones in the rack.

Scénario de charge intelligente

Lorsque le bateau est branché à la prise. La batterie la plus déchargée atteint le SOC des autres.

Smart Charge scenario

When the boat is plugged to the outlet. The most discharged battery reaches the SOC of the others.

Décharge sélective : Sélectionnez la batterie que vous souhaitez consommer
Selective discharge : choose the battery you would like to discharge

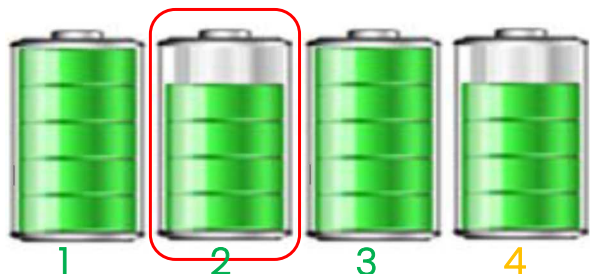

La batterie sélectionnée se décharge progressivement
Use the battery selected

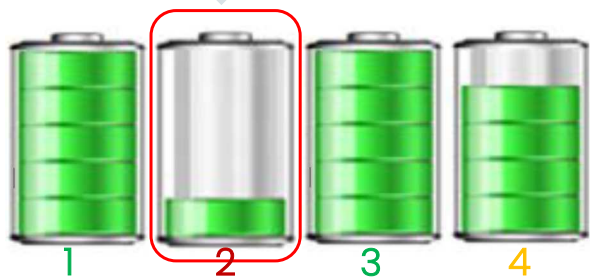

Sélectionnez une autre batterie
Select another battery

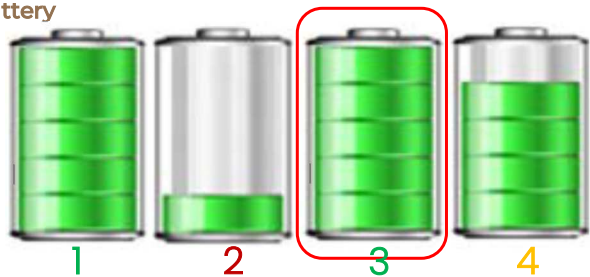

Charger toutes les batteries en commençant par la plus déchargée
Charge all the batteries, starting with the most discharged

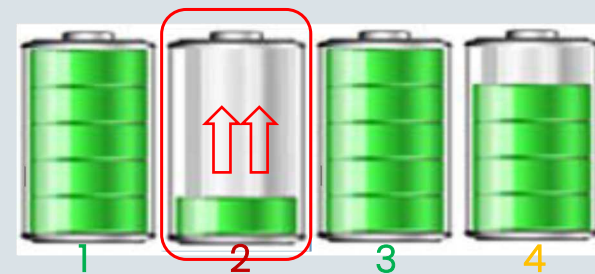

Lorsque la batterie la plus déchargée atteint le SOC de la deuxième plus déchargée, elles se chargent alors toutes les deux.
When the most discharged battery reaches the SOC of the second most discharged, they both charge

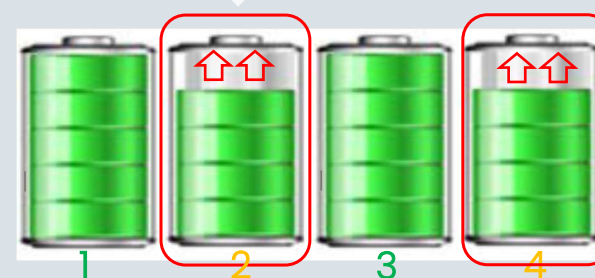

Une fois toutes les batteries chargées, le cycle s'arrête
Once all the batteries are charged, the cycle stops



Caractéristiques principales

General characteristics

Principaux équipements de série

- Coque et pont infusés, sandwich polyester (ame mousse PVC)
- Coque de couleur.
- Pont bi-couleur : cockpit gris, passavants beiges
- Cockpit auto-videur, équipé de teck synthétique
- Accastillage de qualité comprenant 2 winchs
- Mat alu anodisé noir
- Enrouleur de foc sous le pont
- Quille fixe avec bulbe en plomb

Principales options:

- Moteur électrique 3KW et batteries amovibles
- Moteur thermique inboard 10cv
- Quille pivotante manuelle pouvant être électrifiée
- Mat carbone
- Voiles de qualité au choix. 3 types proposés
- Pont teck synthétique
- Hiloires acajou vernis
- Delphinrière
- Table de cockpit
- Aménagement intérieur

Main standard equipment

- Infused hull and deck, polyester sandwich (PVC foam core)
- Color hull.
- Two-tone deck: gray cockpit, beige side-decks
- Self-bailing cockpit, equipped with synthetic teak
- Quality fittings including 2 winches
- Black anodized aluminum mat
- Jib furler below deck
- Fixed keel with lead bulb

Main options:

- 3KW electric motor and removable batteries
- 10hp inboard combustion engine
- Manual swing keel (can be electrified)
- Carbon mat
- Choice of quality sails: 3 types
- Synthetic teak deck
- Varnished mahogany coamings
- Delphinier
- Cockpit table
- Interior design

Tofinon
TEMO INSIDE

Moteur électrique 3kW (48V, IP67, poussée 80kg)

- Temps de charge: 6 H par batterie en 220V
- Accélération progressive à la barre
- Commandes avant / arrière

3kW electric motor (48V, IP67, thrust 80kg)

- Charging time: 6 hours per battery at 220V
- Gradual acceleration on helm
- Forward/reverse controls

Batteries / Batteries : 1 à 4 x 1,8 Kwh

Autonomie max pleine puissance: 2,5 H

Max Range full power : 2,5 H

Autonomie max / Max range @ 5 knots : 7 H

Autonomie max / max range @ 6 knots : 40 NM

Une large palette de Couleurs

A wide range of colors



En complément d'une couleur de base rappelant le côté classique de nos gammes, vous pouvez choisir 5 autres coloris de gelcoat véritablement dans l'air du temps. Il est également possible de répondre à des demandes spécifiques de peinture (sur devis).

In addition to a base color reminiscent of the classic side of our ranges, you can choose 5 other gelcoat colors that are truly in tune with the times. It is also possible to respond to specific painting requests (on estimate).

Tofinou 7.9

CARACTERISTIQUES PRINCIPALES / MAIN FEATURES

LONGUEUR HORS TOUT / LENGTH OVERALL	7,94 M / 26'05"
LONGUEUR DE FLOTTAISON / LENGTH AT WATERLINE	6,40 M / 21'00"
BAU MAXIMUM / MAXIMUM BEAM	2,30 M / 07'54"
TIRANT D'EAU STANDARD / STANDARD KEEL DRAFT	1,70 M / 05'58"
TIRANT D'EAU QUILLE PIVOTANTE ROTATING KEEL DRAFT	1,95M à 1,95 M 2'30" to 6'40"
SURFACE DE VOILE AU PRÈS / SAIL AREA UPWIND	31 M ² / 31M ²
DÉPLACEMENT LÈGE / LIGHT DISPLACEMENT	1200KG / 2650 lbs
CATÉGORIES CE / CE CATEGORIES	C
MOTEUR INBOARD / INBOARD ENGINE:	
MOTEUR ELECTRIQUE / ELECTRIC ENGINE	3KW
MOTEUR THERMIQUE / CONBUSTION ENGINE	10 CV / 9,8 HP

SURFACE ET PLAN DE VOILURE / SAILS AREA

FOC AUTO-VIREUR MAX / SELF TACKING JIB MAX	10 M ² / 10 M ²
GRAND-VOILE MAX / MAINSAIL MAX	21 M ² / 21 M ²
CODE 0 MAX / CODE 0 MAX	25 M ² / 25 M ²
SPINNAKER ASYMÉTRIQUE MAX ASYMETRICAL SPINNAKER MAX	52 M ² / 52 M ²



QUILLE FIXE
STANDARD KEEL



ARCHITECTE NAVAL ET DESIGN INTERIEUR
NAVAL ARCHITECT & INTERIOR DESIGN

MICHELE MOLINO



QUILLE PIVOTANTE
ROTATING KEEL

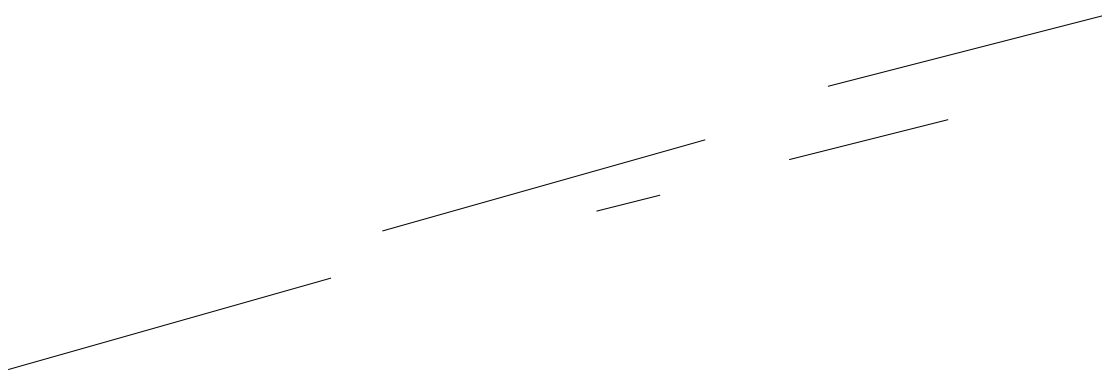

Tofinou



CHANTIER D'EXCEPTION DEPUIS LES ANNEES 80 / EXCEPTIONAL BOAT BUILDING YARDS SINCE 80'



TOFINOU – 8 ter rue Elie BARREAU – 17000 La Rochelle - France - +33 (0)5 46 09 41 79 - contact@tofinou.com - www.tofinou.com - Brand of EXEL Yachting, a company of

